



HAUPTKÖRN

ANLAGENBAU FÜR
WASSER-, FEUCHTE-
UND LUFTTECHNIK



UNSER SYSTEM

Hauptkorn ist Ihr Spezialist für Wasseraufbereitungstechnik, Befeuchtungstechnik, Druckluftbefeuchtung, Druckluftaufbereitung und Lufttechnik. Auch für den Umbau Ihrer Lackieranlagen auf Wasserbasis sind wir die richtigen Ansprechpartner

04 – WASSERAUFBEREITUNG

06 – FEUCHTETECHNIK

08 – PROZESSLUFTTECHNIK

10 – DIE FIRMA HAUPTKORN



HAUPTKÖRN

ANLAGENBAU FÜR
WASSER-, FEUCHTE- UND LUFTECHNIK





Die Basis unserer Technologien –
Keimzelle all unserer Anwendungen und Systeme

DIE HAUPTKORN WASSERAUFBEREITUNG

Bei der Firma Mannheimer Motorenwerke / Caterpillar Energy Solutions installierten wir eine Hauptkorn Wasseraufbereitungsanlage. Unsere Anlage liefert aufbereitetes Wasser um die Versorgung mit wässrigem Kühlschmiermittel, für die Anwendung in der Zerspanungstechnik im Bereich der Pleuefertigung, zu gewährleisten. Die Anlage liefert die geforderte Wassermenge in hoher Qualität bei gleichzeitig hoher Energieeffizienz.



*Installation bei Mannheimer Motorenwerke /
Caterpillar Energy Solutions*

Hauptkorn Wasseraufbereitung im Einsatz

Unsere erste Anlage zur Wasseraufbereitung installierten wir 2001 bei der Firma Schattdecor in Thansau. Hier wurden ca. max. 1.000 l/h für die Befeuchtung benötigt. Zusätzlich stellte diese Anlage ca. max. 500 l/h für die Galvanik bereit. Diese Anlage zeichnet sich durch höchste industrielle Standards aus und erfüllt seit 2001 ihre Aufgaben ohne Probleme.

Nicht nur der größte Decordrucker der Welt, Schattdecor, ist mit unsere Anlagentechnik seit 2001 zufrieden, sondern auch führende Unternehmen in anderen Branchen schätzen unsere Anlagen.

Zum Beispiel Firmen wie Heidelberger Druckmaschinen AG, bei der unsere Wasseraufbereitung, trotz sehr harten Wassers

mit sehr hohem Leitwert, Reinstwasser unter 10 $\mu\text{m}/\text{Scm}$ erzeugt und damit eine bestehende Infrastruktur versorgt.

Dank unserer SPS-Technik (Schnittstellentechnik) war die Anbindung an vorhandene Systeme problemlos möglich. Der Einsatz unserer speziellen Wanneneinhausung machte es zusätzlich möglich, die Anlage an beliebiger Stelle (mit ausreichender Standfläche) in der Werkshalle aufzustellen. Die Gefahr von Wasserschäden ist effektiv gebannt und damit maximale Flexibilität bei der Standortwahl gewährleistet.

Wir sind in der Lage für jede individuelle Aufgabenstellung eine maßgeschneiderte Lösung umzusetzen.



Durch die Mischwasserproblematik bietet sich unsere Technik zur Wasseraufbereitung hervorragend für eine zentralisierte Betriebswasseraufbereitung an.

Vom Kühlraum zur kompletten Hallenbefeuchtung –
Modularität ohne Grenzen

DIE HAUPTKORN FEUCHTETECHNIK

Modularität und beliebige Skalierbarkeit unseres Systems ermöglichen es, unseren Kunden jede denkbare Anforderung an Raumbefeuchtung zu realisieren. Von Anfang an ist unsere Technologie für individuelle Lösungen ausgelegt. Gleichgültig ob kleine Räume mit Einzelplatzbefeuchtung oder die Versorgung und Steuerung der Befeuchtung ganzer Werke und Produktionsstraßen, für alles bieten wir Ihnen die richtige Lösung.

Zentralbefeuchtungsanlage

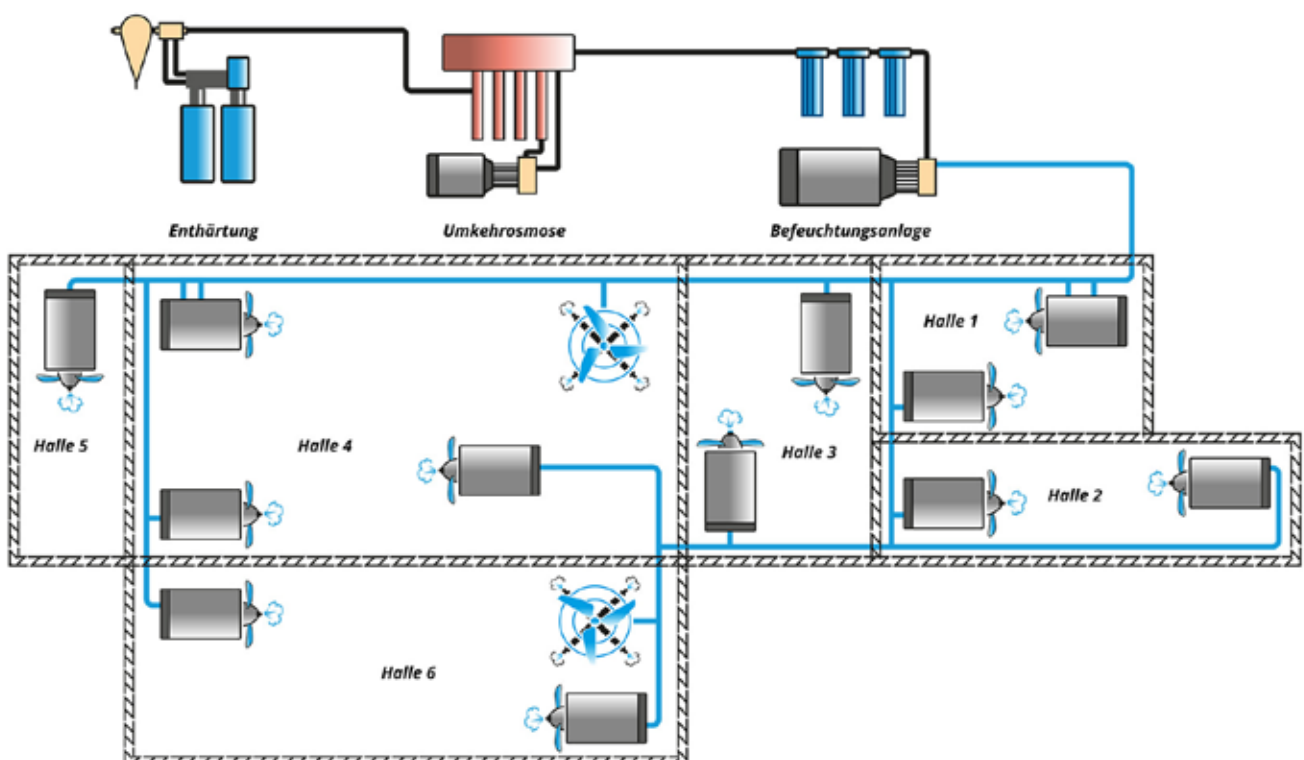

Komplette Werksbefeuchtung durch Hauptkorn mit Wasseraufbereitung, Hochdruckanlage, Steuerung und Ventilatoren.

Hauptkorn Feuchtetechnik

Die von uns schon 1995 entwickelte industrielle Hochdruckbefeuchtungstechnik hat sich weltweit durchgesetzt.

Mit der Integration einer leistungsfähigen Wasseraufbereitung (Enthärtung/ Umkehrosmose), ausbaubar bis zum kompletten Wasser- und Feuchtmanagement, wurde es möglich, unterschiedlichste Abnahmestellen zu versorgen. Von der Herstellung destillierten Wassers bis zur kompletten Befeuchtung einer Betriebsstätte ist alles möglich. Unser System bedient Anlagen im Einzeldüsenbereich, Düsenstöcke, oder komplette Hallen- bzw. Werksbefeuchtungsanlagen.

Das sowohl elektrisch als auch mechanisch modular aufgebaute System, erlaubt einen

nahezu unbegrenzten Ausbau und die individuelle Anpassung an unterschiedlichste Anforderungen.

Bei Firmen wie dem Türenhersteller Borne in Trierweiler oder dem Türenhersteller Garant in Erfurt versorgt unsere Wasseraufbereitung eine komplette Infrastruktur von der Hallenbefeuchtung bis zur Herstellung von destilliertem Wasser für die Versorgung von Betriebbetrieben Betriebsfahrzeugen.



Die Raumsteuerung

Jeder Raum und jede gewünschte Anwendung verfügen über ein eigenes Raumsteuerungsmodul. Diese sind komplett miteinander vernetzbar. Über eine leistungsfähige Software, lässt sich jeder Parameter von zentraler Stelle aus steuern.



Typische Hallenbefeuchtung bei der Firma Garant, Türenhersteller in Erfurt, Thüringen – Wasseraufbereitung, Steuerung und Ventilatoren komplett von Hauptkorn

Prozessgenaue Herstellung von Druckluft
oder atmosphärischer Luft

DIE HAUPTKORN PROZESSLUFTTECHNIK

Mit der von uns entwickelten und zum Patent angemeldeten Technik, sind wir in der Lage, das Medium Luft sowohl in atmosphärischem als auch in komprimiertem Zustand zu kontrollieren. Herstellung und Führung erfolgen In Temperatur, Feuchte und Reinheit prozessgenau.

Prozessluftaufbereitung

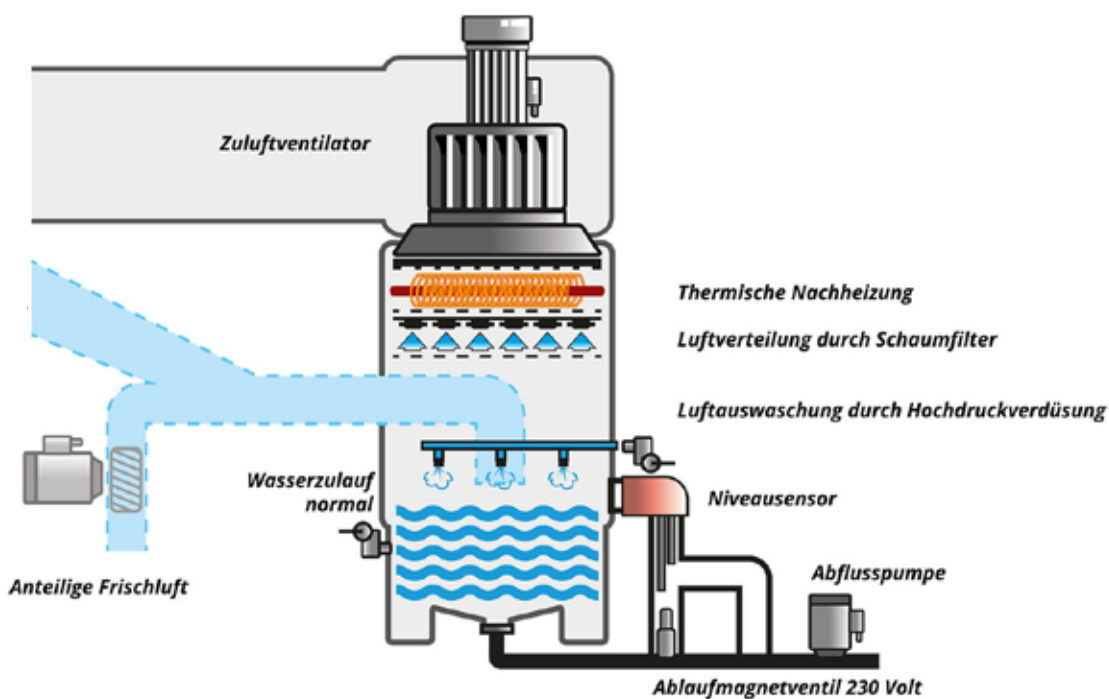

Das patentierte Hauptkorn Luftreinigungsverfahren beruht auf einfachsten physikalischen Grundlagen, revolutionär eingesetzt.

Steuern und Dokumentieren

Mit der Anbindung unserer Datentechnik lassen sich unsere Anlagen und damit die geforderten Bedingungen prozessgenau steuern und überwachen.

Die lückenlose Dokumentation aller Parameter über lange Zeiträume ist eine unerlässliche Voraussetzung für die Einhaltung der geforderten Qualitätskriterien und die Wiederholbarkeit von Produktionsergebnissen.



- **DRUCKLUFTAUFBEREITUNG FÜR WASSERLACKE**
- **DRUCKLUFTAUFBEREITUNG FÜR VERBRENNUNGSLUFT**
- **HERSTELLUNG VON PRÜFKLIMA**
- **HERSTELLUNG VON PROZESSKLIMA**



Luftaufbereitung als Teil einer kompletten Lackieranlagenumrüstung bei der Firma Garant, Türenhersteller in Erfurt, Thüringen

Anlagenbau für Wasser-, Feuchte-
und Lufttechnik seit 1993

HERBERT HAUPTKORN



*Herbert Hauptkorn vor einer Hauptkorn
Wasseraufbereitung bei
Heidelberger Druckmaschinen in
Heidelberg*

UNSER DENKANSATZ

Grundlage der sensationellen Fortschritte, die in bewährten Produktionsverfahren in dieser Ausprägung heutzutage nicht mehr üblich sind, sind vor allem die genaue Beobachtung und die Ausnutzung der natürlichen physikalischen Eigenschaften der Elemente Wasser und Luft.

Durch die Veränderung des Blickwinkels und Fokussierung auf diese Teilaspekte der Produktion, die in der Planung bisher eine eher untergeordnete Rolle spielten, setzen wir Sie, als Produzenten, in die Lage nachhaltiger, ökologischer und gleichzeitig wirtschaftlicher zu handeln und zu fertigen – mit einem Wort umfassend positiver und das in überraschendem Maße.

**THE POSITIVE
COMPANY**





Spezialtürenhersteller
Schörghuber, Ampfing

Massentürhersteller
Borne, Trierweiler

Garant Türenwerke,
Ichtershausen

Motorenhersteller
**MWM / Caterpillar Energy
Solutions**, Mannheim

**Heidelberger
Druckmaschinen GmbH**
Heidelberg

Rail One
Schwellenherstellung

Motorenprüfung
OPEL

Universität Siegen
**Materialwissenschaft &
Werkstofftechnik**

König & Bauer
Druckmaschinen Würzburg



Oberflächentechnik seit 1993

Kompetenter Ansprechpartner für alle Fragen rund um die Qualitäts- und Effizienzsteigerung durch Optimierung der Umgebungsbedingungen. Ihr Partner für Beschichtung und Lackierung im Produktionsablauf.

HAUPTKORN

Anlagenbau für Luft-, Feuchte- und Lackiertechnik

 An der Brücke 2
91586 Lichtenau, Germany

 +49-9827-925768

 info@hauptkorn.de

 www.befeuchtungstechnik.de

**THE POSITIVE
COMPANY**

